

LUFTFARTSVERKET
Hovedadministrasjonen
Avd for luftfartsinspeksjon
Postboks 18, 1330 Oslo lufthavn

Telefon : Oslo (02) 59 33 40
Tigr. : CIVILAIR OSLO
Telex : 77011 ldal n

LUFTDYKTIGHETSPÅBUD (LDP)

Tilbehør
EON-1

Med hjemmel i lov om luftfart av 16. desember 1960 §§ 214 og 43 jfr. kgl. res. av 8. desember 1961, litra K og Samferdselsdepartementets bemyndigelse av 23. mars 1964 fastsetter Luftfartsverket følgende forskrift om luftdyktighet.

31/80

UTSKIFTING AV SPENNER PÅ SETEBELTER OG STROPPER

Påbudet gjelder:

EON modell E 2900 og E 8000 setebelter og stropper.

Påbudet omfatter:

For å unngå uforvarende åpning og/eller feil låsing av beltene/stroppene skal følgende utføres:

1. Skift ut lås i figur 1 med låsmodell som i figur 2 eller annen godkjent låsmodell.
2. Skift ut spennedeksel med åpen ende, figur 3, med modell E 8000, figur 4, eller annet godkjent spennedeksel.

Tid for utførelse:

Innen 30 dager etter 12.6.1980

Referanser:

FAA AD 80-05-04 Amendment 39-3706 og EON Corp. Service Bulletin No 1 datert 22. januar 1980 omhandler samme sak.

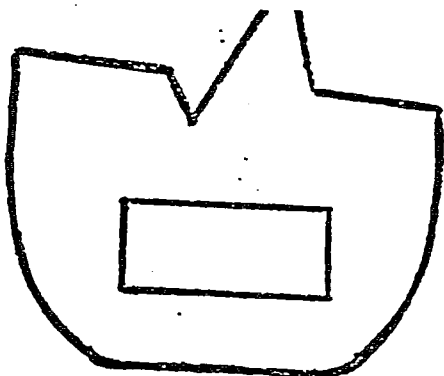

Figure 1

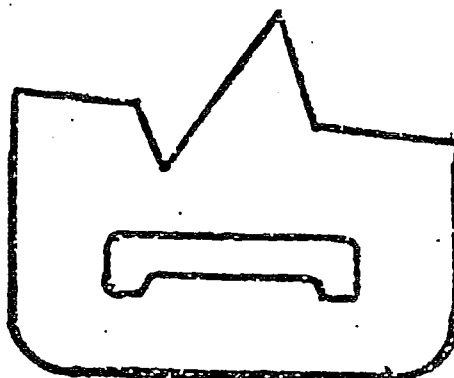

Figure 2

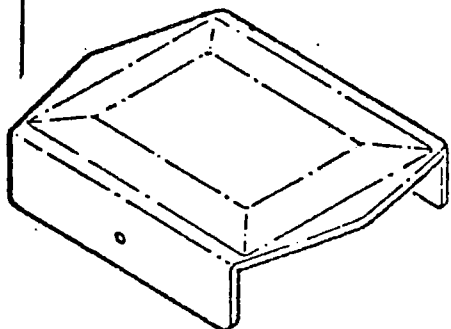

Figure 3

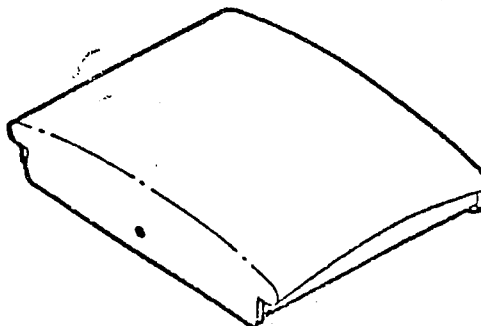

Figure 4

ved-

12.6.1980

111/88 SIKKERHETSBELTER

Påbudet gjelder:

EON TSO C22 sikkerhetsbelter med E6000 spenne.

Påbudet omfatter:

For å unngå utilsiktet åpning av sikkerhetsbelter skal følgende utføres:

Inspiser alle EON TSO C22 belter. Hvis de er utstyrt med E6000 spenne, skal hele sikkerhetsbeltet kasseres og byttes ut med godkjent belte.

Anm.: Denne type spenne kan identifiseres ved lås (Catch) typen (se fig.1)

Tid for utførelse:

Innen 30 dager etter 30.8.88, dersom ikke allerede utført

Referanse:

FAA AD 87-04-19

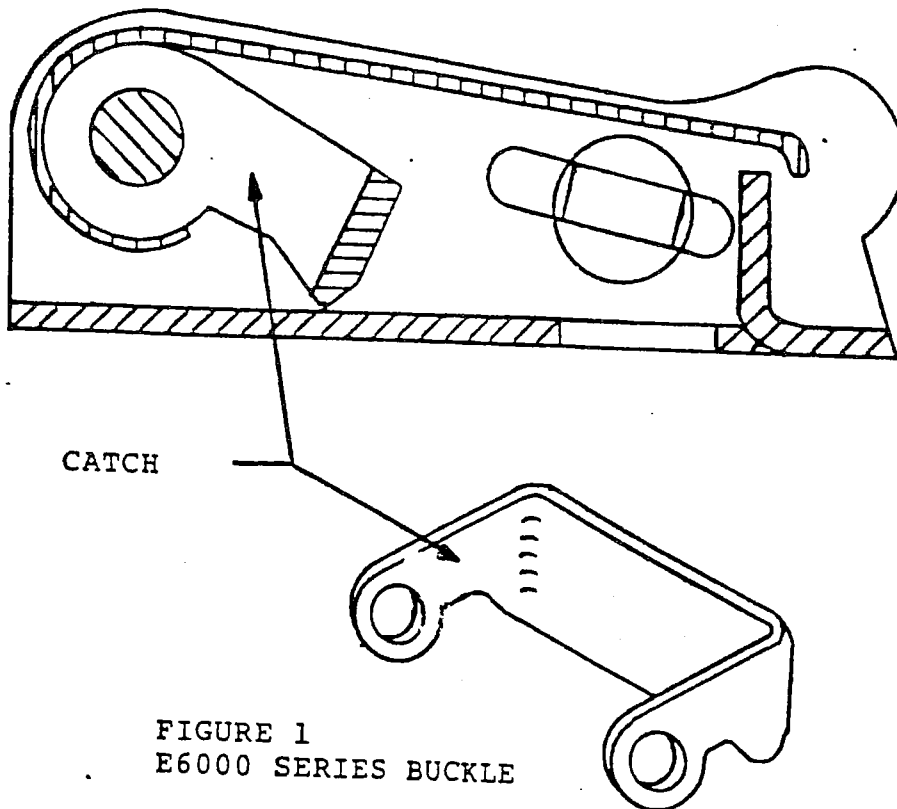

FIGURE 1
E6000 SERIES BUCKLE